



QUEENTILE

ВОПЛОЩЕНИЕ ПРЕВОСХОДСТВА

ИНСТРУКЦИЯ ПО МОНТАЖУ

2018

ВВЕДЕНИЕ

Кровельные системы QUEENTILE® разработаны для устройства скатных крыш. Комплекс композитной черепицы QUEENTILE® и кровельных аксессуаров предназначен для монтажа, как традиционных кровель так и утепленных, в том числе на мансардных этажах.

Все элементы кровельной системы гармонично сочетаются друг с другом по форме и цвету, что способствует созданию надежных, выразительных и красивых крыш.

Рекомендуемый уклон скатов 15 – 90° градусов. При гидроизоляции кровель с малыми величинами наклона (до 20 градусов) применение дополнительных гидроизоляционных покрытий обязательно. В этом случае монтаж гидроизоляционной пленки необходим даже на «холодных» покрытиях.

Инструкция по монтажу поможет Вам в установке кровельных покрытий QUEENTILE®. При соблюдении наших пошаговых указаний, Вы сможете профессионально и эстетично смонтировать композитную черепицу, которая будет служить Вашему дому в течение многих лет.

Следует, однако, подчеркнуть, что настоящее руководство по монтажу представляет собой прежде всего общие рекомендации. Монтажная организация должна нести ответственность за соблюдение всех национальных стандартов, а также региональных строительных норм и правил.



1. ВВЕДЕНИЕ.....	2
2. КОЛЛЕКЦИЯ ПРОФИЛЕЙ.....	4
3. АКСЕССУАРЫ.....	6
4. ТЕХНОЛОГИЯ ИЗГОТОВЛЕНИЯ.....	7
5. ПРАВИЛА ХРАНЕНИЯ.....	8
6. ИНСТРУМЕНТЫ, ИСПОЛЬЗУЕМЫЕ ПРИ МОНТАЖЕ.....	8
7. УТЕПЛЕНИЕ И ГИДРОИЗОЛЯЦИЯ КРОВЛИ.....	9
8. ОБРЕШЕТКА КРОВЛИ.....	10
8.1. Обрешетка под мембрану.....	10
8.2. Кровельные мембраны.....	11
8.3. Контробрешетка.....	12
8.4 Свес кровли.....	13
8.5 Обрешетка плоскости ската.....	13
8.6 Устройство обрешетки и монтаж ендовы.....	15
8.7 Обрешетка фронтона.....	16
8.8 Подготовка под крепление коньковой планки.....	17
9. МОНТАЖ ТАЙЛОВ И ДОБОРНЫХ ЭЛЕМЕНТОВ.....	18
9.1. Монтаж планок карнизных и тайлов.....	18
9.2 Монтаж конька.....	21
9.3 Монтаж декоративной планки ендовы.....	24
9.4. Монтаж фронтонной планки.....	24
9.5 Устройство примыкания.....	25
9.6 Обработка ремкомплектom.....	27
10. ЗАКЛЮЧЕНИЕ.....	27

2 КОЛЛЕКЦИЯ ПРОФИЛЕЙ

Композитная черепица производится в четырех профилях:
QUEENTILE® Standard, QUEENTILE® Classic, QUEENTILE® Verona, QUEENTILE® Shake.

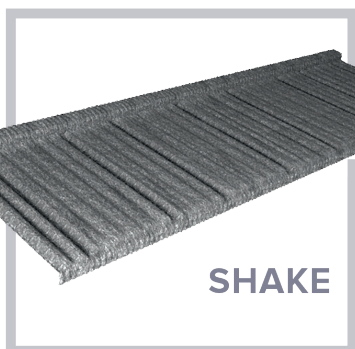

QUEENTILE SHAKE

Ширина — 1175 (1100*) мм
Длина — 420 (370*) мм
Высота профиля - 12 мм
Площадь — 0,49 (0,40*) м²
Расход: 2,5 шт/м²
Вес шт. — 2,7 кг
Вес м² — 7, 0 кг



QUEENTILE VERONA

Ширина — 1102 (1058*) мм
Длина — 380 (345*) мм
Высота профиля - 40 мм
Площадь — 0,418 (0,365*) м²
Расход: 2,73 шт/м²
Вес шт. — 2,46 кг
Вес м² — 6,7 кг



QUEENTILE CLASSIC

Ширина — 1140 (1065*) мм
Длина — 410 (350*) мм
Высота профиля - 25 мм
Площадь — 0,46 (0,37*) м²
Расход: 2,68 шт/м²
Вес шт. — 2,57 кг
Вес м² — 6, 9 кг



QUEENTILE STANDARD

Ширина — 1150 (1100*) мм
Длина — 400 (350*) мм
Высота профиля - 24 мм
Площадь — 0,46 (0,385*) м²
Расход: 2,6 шт/м²
Вес шт. — 2,74 кг
Вес м² — 7, 1 кг

* Эффективный размер

Наличие крупноформатных листов черепицы выгодно отличает кровельную систему QUEENTILE® от продукции других производителей. Использование 6-тайловых листов позволяет уменьшить общий расход материалов до 12% за счет отсутствия поперечных перехлестов при укладке черепицы.

Помимо этого, крупноформатные листы более просты в монтаже и требуют меньше затрат времени на предварительное выравнивание ската.



QUEENTILE STANDARD 3 - тайловый











Ширина — 1150 (1100*) мм
Длина — 1100 (1050*) мм
Высота профиля - 24 мм
Площадь — 1,26 (1,15*) м2
Расход: 0,86 шт/м2
Вес шт. — 7 кг
Вес м2 — 6,1 кг



QUEENTILE STANDARD 6 - тайловый

Ширина — 1150 (1100*) мм
Длина — 2150 (2100*) мм
Высота профиля - 24 мм
Площадь — 2,47 (2,31*) м2
Расход: 0,43 шт/м2
Вес шт. — 13,15 кг
Вес м2 — 5,6 кг

3 АКСЕССУАРЫ

Наименование	Фото	Область применения
Планка конька треугольного		Устройство коньков и рёбер. Характеристики: Длина - 2 м Расход: 0,55 шт./м
Заглушка конька треугольного		Оформление конька с обеих сторон. Характеристики: Окончание треугольных коньков и ребёр 170x140мм. Расход: 1 (0,5) шт. на сторону
Планка конька круглого		Устройство коньков и рёбер. Характеристики: Длина - 2 м Расход - 0,55 шт./м
Заглушка конька круглого		Оформление конька с обеих сторон. Характеристики: Окончание круглых коньков и ребёр. Диаметр: 148 мм. Расход 1 (0,5 шт на сторону)
Декоративная планка ендовы		Декоративная отделка ендов. Характеристики: Длина - 2 м Расход - 0,55 шт./м
Планка карнизная Большая		Используется для устройства вентилируемого карниза и увеличения угла ската. Характеристики: Длина - 2 м Расход - 0,55 шт./м
Плоский лист		Изготовление нестандартных кровельных аксессуаров. Размер 1,25м x1 м
Планка ветровой доски		Отделка ветровой (лобовой) доски. Характеристики: Длина - 2 м Расход - 0,55 шт./м
Планка бокового примыкания №1		Устройство примыканий к стенам, парапетам. Характеристики: Длина - 2 м Расход - 0,55 шт./м
Капельник для мембраны		Предотвращает замокание деревянных конструкций кровли. Характеристики: Длина - 2 м

Наименование	Фото	Область применения
Планка фронтонная левая		Отделка фронтонов и торцов кровли. Характеристики: Длина - 1.250 м Расход: - 0,95 шт./м
Планка фронтонная правая		Отделка фронтонов и торцов кровли. Характеристики: Длина - 1.250 м Расход: - 0,95 шт./м
Планка коньковый фартук Верона		Отделка конька и примыканий к стенам. Характеристики: Длина - 1.250 м Расход: - 0,95 шт./м
Планка карнизная Верона		Отделка карнизов. Характеристики: Длина - 1.250 м Расход: - 0,95 шт./м
Планка бокового примыкания №2		Устройство примыканий к стенам, парапетам. Характеристики: Длина - 2 м Расход - 0,55 шт./м
Планка ендовы глубокой		Устройство ендов. Планка без базальтовой посыпки, окрашенная в цвет черепицы Характеристики: Длина - 2 м Расход - 0,55 шт./м
Планка карнизная малая		Используется для устройства невентилируемого карниза и уменьшения угла ската. Характеристики: длина - 2 м Расход - 0,55 шт./м
Планка защиты		Защита верхней кромки лент примыкания к вертикальным поверхностям. Характеристики: Длина - 2 м Расход - 0,55 шт./м

4 ТЕХНОЛОГИЯ ИЗГОТОВЛЕНИЯ

Композитная черепица QUEENTILE® изготавливается из холоднокатаной конструкционной стали ведущих металлургических комбинатов с горячим нанесением защитного алюмоцинкового покрытия. Помимо того, что алюмоцинк обладает большей в 3...6 раз коррозионной защитой, чем обыкновенное оцинкование, он имеет повышенную адгезию с лакокрасочными покрытиями.

Для повышения антикоррозионных свойств на металл с двух сторон нанесено полимерное покрытие. Защитное лакокрасочное покрытие не только повышает адгезию декоративного покрытия, но и повышает устойчивость к воздействию внутреннего конденсата.

Прокатка и штамповка листов композитной черепицы производится на автоматизированной линии финской компании «SAMESOR OY». Благодаря непрерывному аппаратному контролю геометрических параметров и микропроцессорной системе управления листы приобретают идентичные характеристики. За счёт этого достигается более плотное закрытие замков и уменьшается вероятность подтекания крыши при экстремальных погодных условиях. Помимо этого скаты приобретают идеальную плоскостность, что придаёт большую архитектурную выразительность зданию в целом.

После механической обработки полуфабрикаты подаются на линию нанесения защитно-декоративного внешнего покрытия спроектированной и изготовленной в Италии. В автоматическом режиме листы покрываются акриловым грунтом, который служит основанием для базальтовой крошки. Специально подобранный фракционный состав повышает сцепление базальтовых гранул с металлической основой и придаёт композитной черепице сходство с керамической.

В завершении наносится финишный слой акриловой глазури. Он предназначен для улучшения декоративных свойств, повышения сплочённости базальтового слоя и увеличения срока службы кровельного материала. Полученный пирог спекается по определённому временно-температурному циклу.

Жёсткий контроль технологических параметров на всех этапах нанесения защитно-декоративного покрытия позволяет гарантировать 50-летний срок службы кровельной системе QUEENTILE®



Рис.4 Структура композитной черепицы QUEENTILE®

Листы и аксессуары композитной черепицы необходимо хранить на паллетах в заводской упаковке в сухом, хорошо проветриваемом помещении. В период проведения работ по монтажу композитной черепицы и нахождении паллет вне помещения, черепицу и аксессуары необходимо сохранять на паллетах в защитной пленке под водонепроницаемым навесом.

Хранить ремонтный комплект при температуре ниже +5 °С ЗАПРЕЩАЕТСЯ. При замораживании и последующем оттаивании лакокрасочные изделия, входящие в него, теряют свои физико-химические свойства.

Не допускается перемещение листов композитной черепицы волоком по другим листам либо на земле. Если во время погрузочно-разгрузочных работ элементы получили незначительные механические повреждения, то повреждённые места необходимо очистить и покрыть ремонтным комплектом.

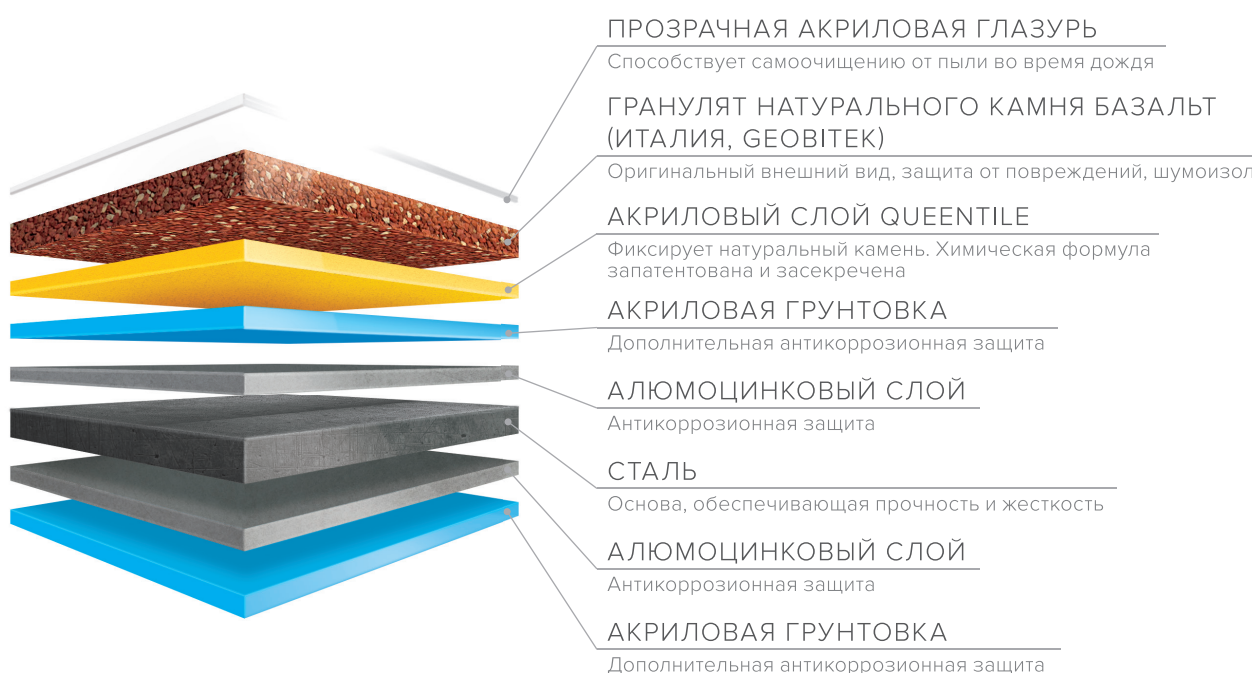
Штабелировать палеты с кровельной системой QUEENTILE® ЗАПРЕЩАЕТСЯ.

Продукцию в заводской упаковке можно хранить вне помещения не более 1 месяца, защитив её от воздействия окружающей среды (атмосферных осадков, УФ излучения). Более длительное хранение осуществляется в сухих, проветриваемых помещениях. При этом транспортную упаковку следует удалить и обеспечить циркуляцию воздуха. Запрещается хранить элементы кровельной системы QUEENTILE® непосредственно на земле даже внутри помещений.

6 ИНСТРУМЕНТЫ, ИСПОЛЬЗУЕМЫЕ ПРИ МОНТАЖЕ



РУЛЕТКА

УГОЛЬНИК
СТОЛЯРНЫЙ

УРОВЕНЬ

ШНУР
ОТБИВОЧНЫЙ

НОЖНИЦЫ ПО МЕТАЛЛУ

ИНСТРУМЕНТ
ДЛЯ ГИБКИ ФАЛЬЦАНАСАДКА -
НОЖНИЦЫ

ШУРОПОВЕРТ



МОЛОТОК КРОВЕЛЬНЫЙ



ДОБОЙНИК

МЕТАЛЛИЧЕСКИЙ
РОЛИК

ПИЛА-НОЖОВКА



ЭЛЕКТРОЛОБЗИК



СТРОИТЕЛЬНЫЙ НОЖ



СТРОИТЕЛЬНЫЙ СТЕПЛЕР



ПИСТОЛЕТ ДЛЯ ГЕРМЕТИКА

7 УТЕПЛЕНИЕ И ГИДРОИЗОЛЯЦИЯ КРОВЛИ

Утепление кровли – это важная составляющая системы теплоизоляции здания, так как через верхнюю часть здания происходит самые большие потери тепла. На скатных кровлях допускается применять паропроницаемые утеплители, такие как: стекловата, минеральная вата и базальтовая вата. Они могут идти в упаковках как плиты и в рулоне. Толщина при этом в основном 50 и 100 мм.

В случае использования паронепроницаемых утеплителей кровля перестаёт быть самовентилируемой. На таком утеплителе и прилегающих поверхностях выделяется избыточная влага в виде конденсата, что приводит к быстрому износу утеплителя и деревянных конструкций кровли.

Существует два способа утепления скатных кровель:



Рис 7.1 Холодная кровля



Рис 7.1.2 Теплая кровля

Устройство утепления по горизонтали используется, когда заказчик не собирается использовать чердачное пространство как жилое. Это экономит количество утеплителя, площадь которого ограничена конструкциями здания и находится как бы внутри. Такое утепление в последствии позволяет уменьшить объём отапливаемого помещения, в отличие от утепления вдоль стропил. Вдоль стропил утеплитель укладывается строго с применением кровельных супердиффузионных мембран плотностью от 115мг/м² и выше и пароизоляционных плёнок плотностью от 110мг/м². Плотность играет важную роль в долговременной эксплуатации эффективного утепления. Мембраны и плёнки в местах стыка необходимо проклеить специальным скотчем или герметиком для плёнок.

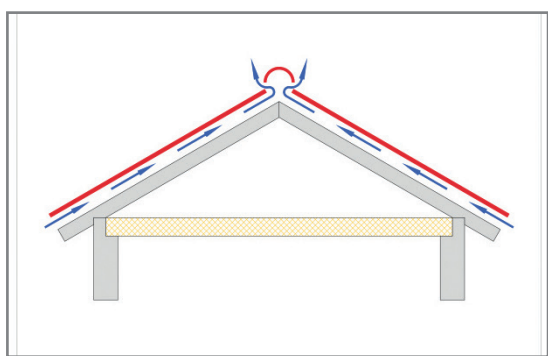
Толщина утепления должна быть от 200мм, согласно ДБН В.2.6-31:2006 «Тепловая изоляция зданий». Чем толще утепление, тем меньше затраты на отопление. Расчёт необходимого утепления осуществляется на стадии проектирования.

Укладка утеплителя может проходить как снизу, так и сверху, относительно плоскости стропил. Пароизоляция по контуру кровли должна быть завернута наверх и приклеена таким образом, чтобы по форме напоминала лоток, это не позволит влаге изнутри здания попасть на утеплитель. Следует помнить, что плёнка пароизоляции не может нести на себе нагрузку, поэтому утеплитель в конечном итоге должен лежать на деревянном или другом настиле. Необходимо укладывать утеплитель таким образом, чтобы обеспечить перевязку швов. Замерив ширину стропил, вырезаем утеплитель на 20мм шире, это позволит избежать щелей вдоль стропил. Не допускайте спрессовывание или излишнее уплотнение утеплителя, помните: он должен лежать свободно.

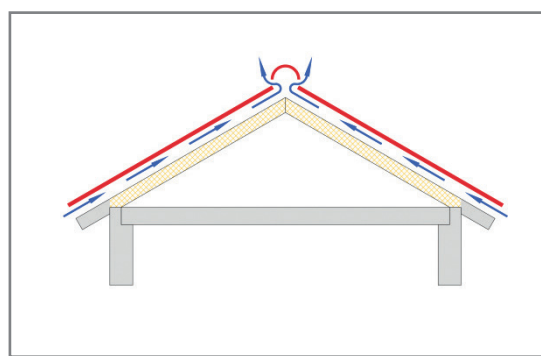
8.1. Обрешетка под мембрану

Для крыш с малым углом наклона до 15° к мембранам могут предъявляться повышенные требования. При этом композитная черепица будет выполнять только декоративную функцию. Одним из обязательных условий монтажа скатов с таким уклоном (до 15°) является применение сплошной обрешетки под мембрану, что обеспечивает защиту от провисания плёнки под действием переносимых нагрузок. Так же обрешетка не даёт утеплителю выдавить мембрану вверх, особенно при монтаже утеплителя снизу. Кроме того дерево имеет не высокую теплопроводность и может увеличить величину утепления. Обрешетка выполняется доской размера 30×100 мм или другого сечения, согласно проектной документации.

Для крыш с углом наклона от 15° применение сплошной обрешетки под мембрану не является обязательным. Обрешетка для таких скатов часто отсутствует, но может выполняться с шагом через одну доску, т.е. с зазором между досками в 100 мм. Обладая теми же качествами, что и сплошная обрешетка для малых углов наклона ската, кроме этого позволит более безопасно перемещаться и работать на кровле, дополнительно свяжет стропила перед устройством финальной обрешетки, позволит выдвинуть фронтонную часть кровли на длину до 600 мм от края стены и возможность дальнейшего усиления этого узла.



Рис 8.1.1. Обрешетка под мембрану до 15° градусов



Рис 8.1.2. Обрешетка под мембрану от 15° градусов

8 ОБРЕШЕТКА КРОВЛИ

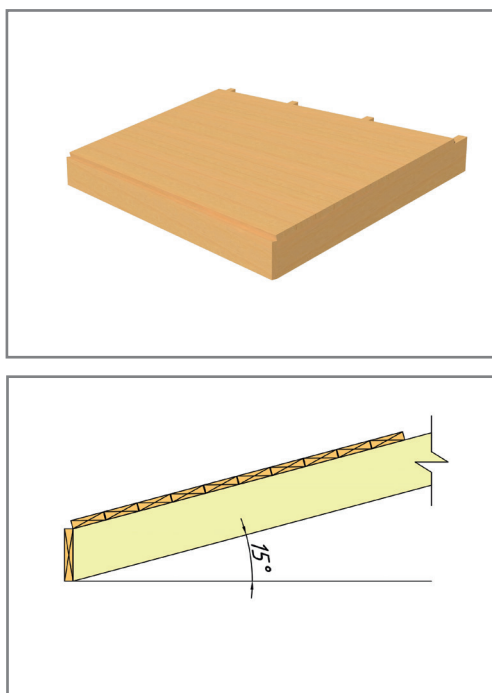
8.2 Кровельные мембраны

На кровле необходимо укладывать в качестве гидроизоляции супердиффузионные мембраны плотностью от 115 мг/м² и выше. Применение мембран позволит кровле «дышать».

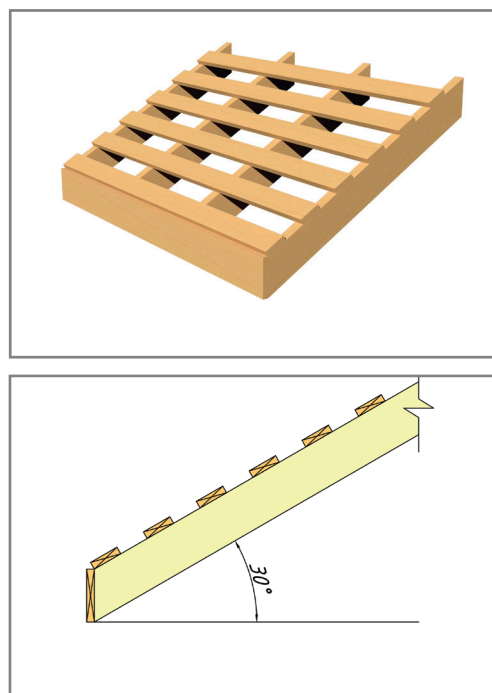

Рис 8.2 Капельник под мембрану



Рис 8.2.1 Монтаж мембран

Монтаж мембран осуществляется снизу вверх. Нижний край на свесе необходимо приклеить к капельнику. Важно понимать, что на свесе кровли мембрана должна заканчиваться капельником. Это не позволит привести к замоканию деревянных конструкций кровли и подшивы. Фиксация на кровле мембран происходит путём закрепления скобой степлера и последующему креплению контррейкой. Все стыки мембран необходимо проклеить специальным скотчем или герметиком для плёнок.

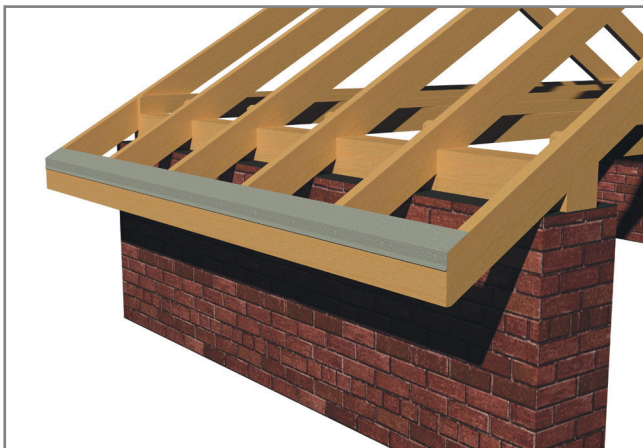
Горизонтальный нахлест должен быть не менее 100мм, вертикальный – 200мм. Торцевой край мембраны следует выпустить на 200мм за край кровли и обойти им торцевую (фронтонную) обрешетку.

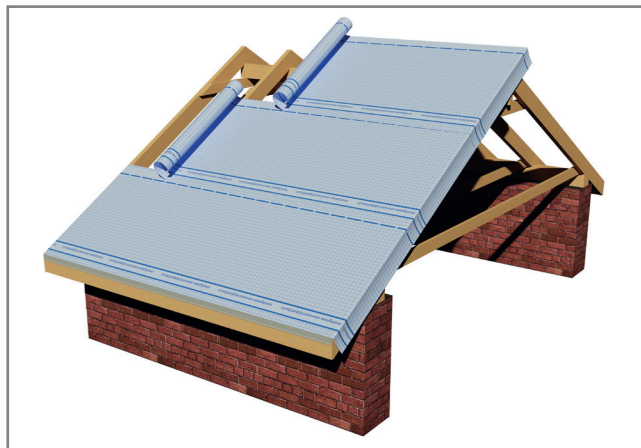

Рис 8.2.3 Выпуск мембраны за плоскость ската



Рис 8.2.4 Подворот мембраны

На коньке и вальме следует обеспечить перехлест не менее 200мм. Узел ендовы следует монтировать с особой тщательностью. Нахлесты плоскостей друг на друга должны быть не менее 500мм и обязательным должен быть третий слой мембраны, который укладывается поверх, вдоль линии ендовы. Места повреждения плёнки следует заклеить клеем или наложить латку из куса такой же мембраны, приклеив её.

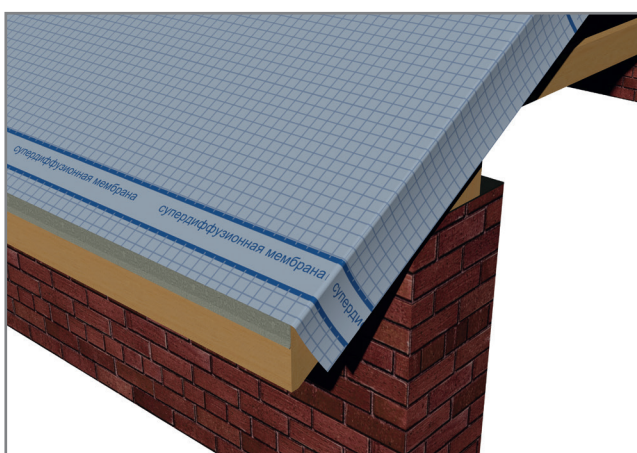

Рис 8.2.5 Гидроизоляция узла ендовы

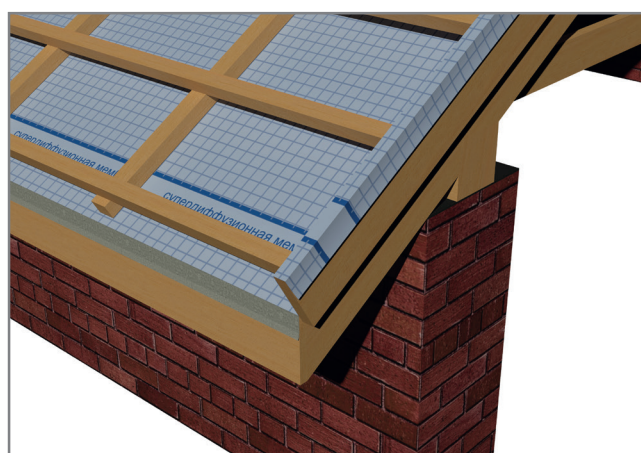
8.3 Контробрешетка

Контробрешетка бьётся вдоль стропил поверх гидроизоляции кровли. Крепление контррейки следует производить саморезом или винтовым гвоздём минимальной длины 75мм. Обеспечивает вентиляцию кровли над гидроизоляционным покрытием. Минимальный размер рейки по высоте – 25мм.

Надёжно удерживает гидроизоляцию кровли, как в момент монтажа, так и в уже готовой кровле. В дополнении с уплотнительной лентой под контррейку, является герметичным узлом крепления гидроизоляции к каркасу кровли.

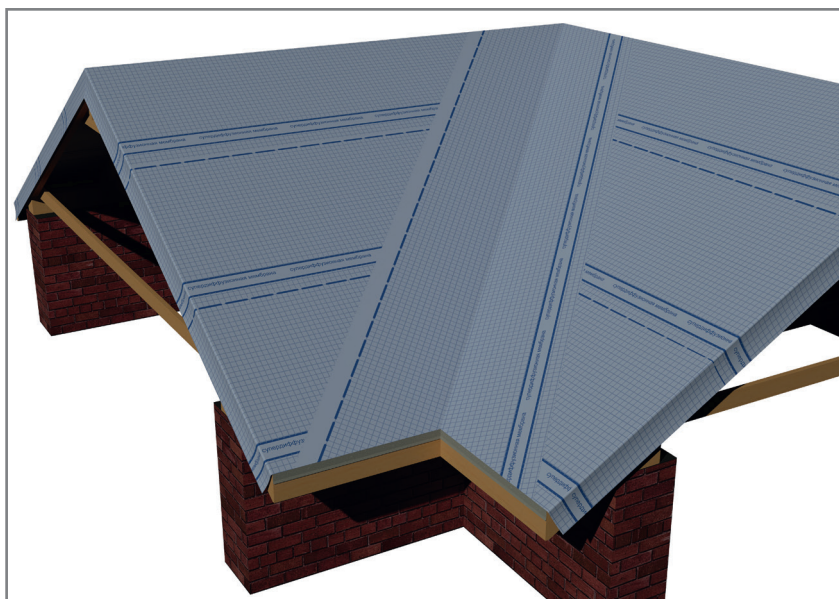
Контробрешетка является основой для устройства обрешетки под финальное покрытие. Не следует забывать, что при выставлении и подгонке обрешетки кровли не редко приходится резаться в контррейку, поэтому стоит использовать рейки не 25мм в высоту, а немного с запасом. Так же при ремонте кровель без замены стропил размеру контррейки следует придать особое внимание.

Нужно помнить, что контррейка передаёт нагрузку со всей кровли на стропила, а также удерживает обрешетку и финальное покрытие на кровле при ветровых и прочих нагрузках, поэтому должна надёжно крепиться к стропилам или другому основанию.



Рис 8.3.1 Проклеивание ленты под контробрешетку



Рис 8.3.2 Контробрешетка

8 ОБРЕШЕТКА КРОВЛИ

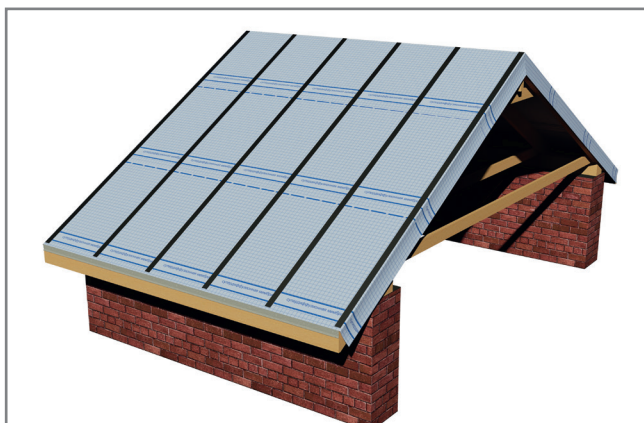
8.4 Свес кровли

Устройство обрешетки на простых кровлях начинаем снизу вверх. В таком случае началом обрешетки является свес кровли.

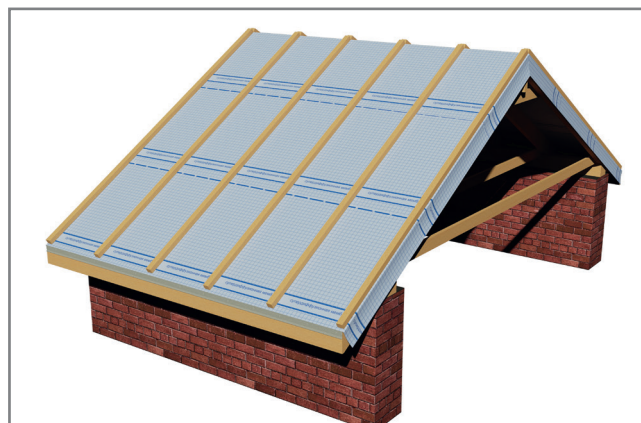
Учитывая расположение лобовой доски и наличие элементов крепления желоба водосточной системы, определяем место расположения первого и второго бруса. Например, когда предполагается устройство водосточных желобов, карнизная часть первого тайла выступает от края первого бруса обрешетки на расстояние, требуемое правилами монтажа выбранной водосточной системы, на такое же расстояние уменьшается шаг между первым и вторым брусом обрешетки.

Если держатели желоба крепятся на скат кровли, то для удобства монтажа обрешетки необходимо использовать вместо первого бруса доску на 10мм тоньше, а также доборный элемент «Планка карнизная большая».

Когда держатели желоба крепятся на лобовую доску или вы не планируете устанавливать водосточную систему, брусы обрешетки должны быть одинакового сечения и уложены с одинаковым шагом, характерным для этой линейки композитной черепицы QUEENTILE. В этом случае QUEENTILE рекомендует использовать доборный элемент «Планка карнизная малая»



Рис 8.4.1 Обрешетка с водосточными крюками



Рис 8.4.2 Обрешетка без водосточных крюков

8.5 Обрешетка плоскости ската

При устройстве стропил с шагом не более 800 мм для обрешетки плоскости ската нам понадобится брус сечением 40*40 мм. Если шаг стропил больше 800 мм, сечение бруса обрешетки следует увеличить.

Берем рулетку, карандаш, и наносим разметку на контррейку согласно раскладке тайлов. Разметку следует наносить по краям ската, далее натягиваем шнур и отмечаем промежуточные точки.

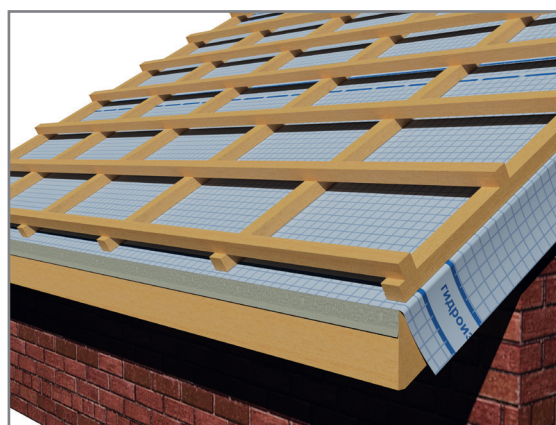
По разметке укладываем брус 40*40 мм. Подгон по длине бруса производим на контррейке. Контролируем высоту уложенной обрешетки с помощью 2м рейки-правила. По высоте на обрешетке допускается перепад не более 5 мм. Если перепад составил больше 5 мм, обязательно нужна подгонка.



Рис 8.5.1 Разметка промежуточных точек плоскости ската

В зависимости от типа профилей меняется размерность.

Так для 1-тайловых листов QUEENTILE® Standard шаг обрешетки составляет 347 мм.

Для QUEENTILE® Classic шаг обрешетки должен быть равным 350 мм.

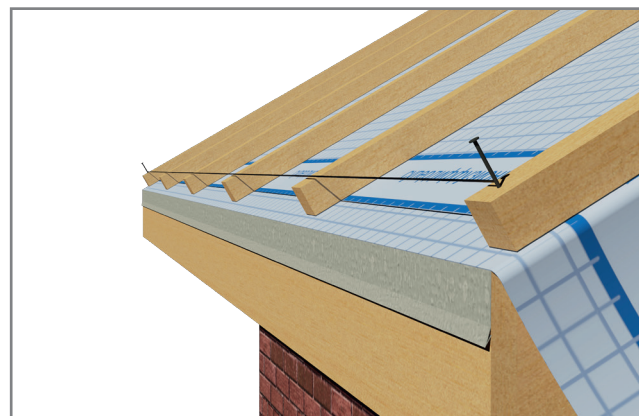
QUEENTILE® Verona - 345 мм. QUEENTILE® Shake - 370 мм.

Шаг обрешетки 3-х и 6-тайловых листов QUEENTILE® Standard специфичен.

Длина между первым и последним брусом обрешетки под 3-тайловые листы составляет 1050мм.

Под 6-тайловые – 2100мм. Эта размерность должна быть жестко выдержана. Для удобства укладки тайлов и плотному притягиванию к верхнему брусу обрешетки, промежуточные брусья смещаем на 3мм вверх.



Рис 8.5.1 Шаг обрешетки для QUEENTILE® Standard (1-тайловый)



Рис 8.5.2 Шаг обрешетки для QUEENTILE® Classic

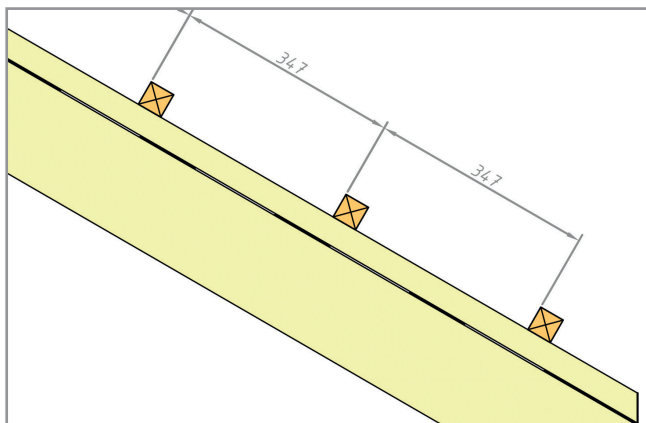

Рис 8.5.3 Обрешетка для QUEENTILE Standard

8 ОБРЕШЕТКА КРОВЛИ

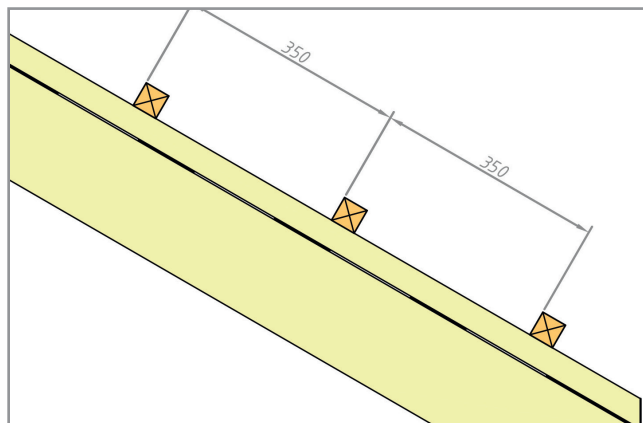
Если скат заканчивается коньком, то последний брус обрешетки следует укладывать после монтажа держателей конькового бруса.

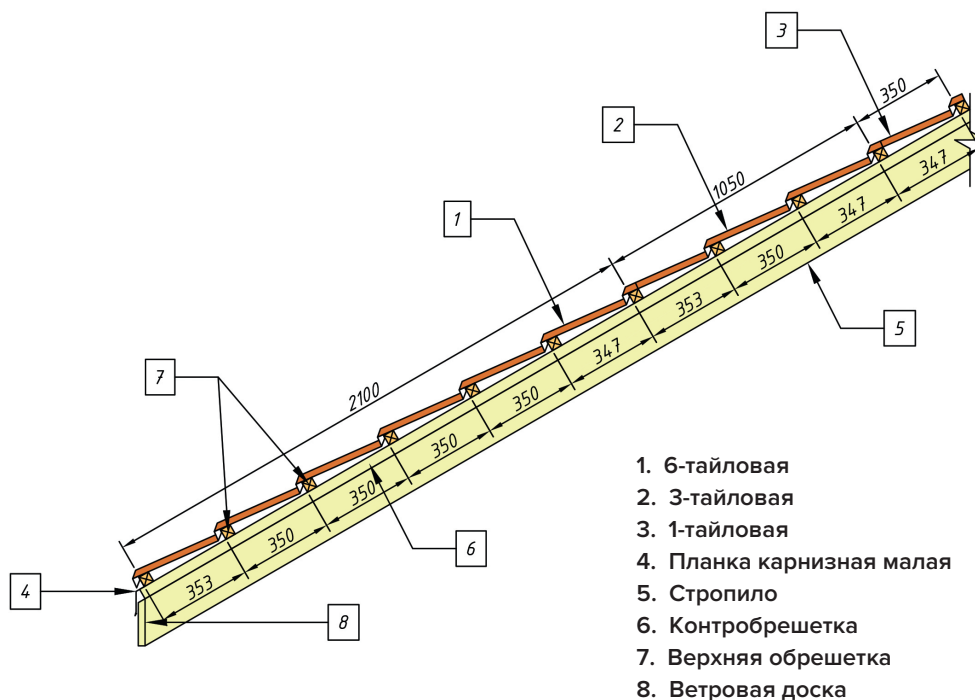

Рис 8.5.4 Монтаж держателей конькового бруса



Рис 8.5.5 Укладка последних брусьев обрешетки и конька

8.6 Устройство обрешетки и монтаж ендовы

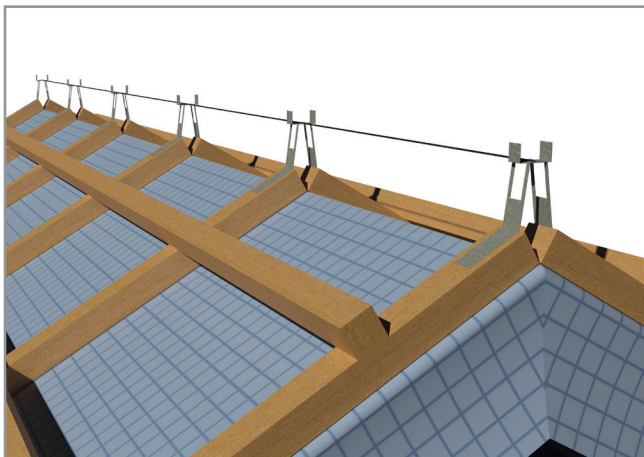
Обрешётку узла ендовы монтируем на сплошной дощатый настил. Высота брусьев подбирается равной высоте контррейки. Настил должен заходить на скаты не менее, чем на 200 мм. Сращивание досок обрешётки проводится только на стропильных ногах. После окончательного закрепления брусьев обрешётки обрежьте их по контуру крыши.

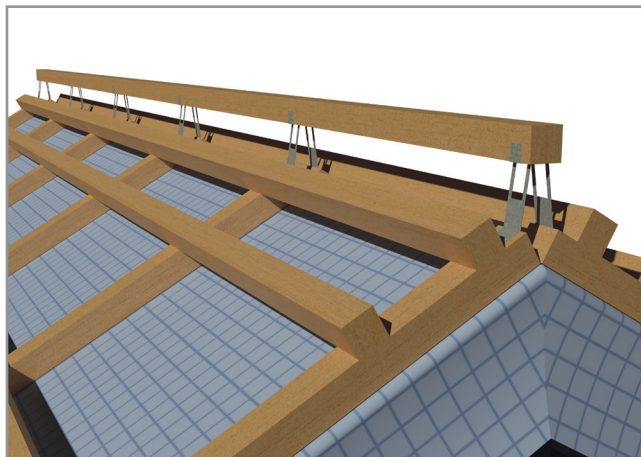

Рис 8.6.1 Контробрешетка узла ендовы



Рис 8.6.2 Обрешетка узла ендовы

Согласно пересечению плоскостей ската определяем центр узла. Натягиваем нить и от нее в обе стороны отмечаем по 130 мм. Натягиваем нити, которые обозначат боковые края узла ендовы и отрезаем обрешетку по этим линиям. Далее укладываем планку ендовы. Нижнюю часть планки подрезаем по форме свеса, оставляя 50 мм для подгиба края ендовы. Обратите внимание для того, чтобы конденсат мог свободно стекать к карнизу, а воздух осушающей вентиляции подниматься к коньку, контррейку не доводят до обрешётки ендовы на 20-30 мм.

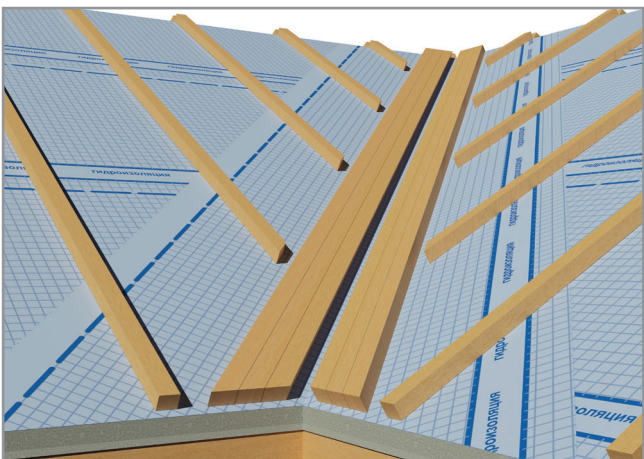
Брусья обрешётки ската крепятся на выступающий край обрешётки ендовы. Нужно посадить планку ендовы точно в обрешетку узла. Нижней край планки подгоняем под

свес, вырезав и загнув края вниз по уже уложенным карнизным планкам.

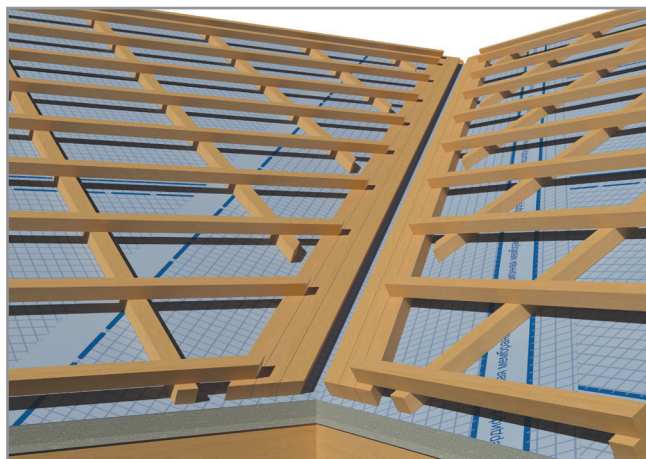
Край верхней планки следует подогнать согласно месту её выхода. Крепим ендову на обрешетку ската. Нахлест планок – 100мм.

По длине планки ендовы по бокам с обеих сторон проклеиваем уплотнитель.



Рис 8.6.3 Карнизные планки



Рис 8.6.4 Планка ендовы

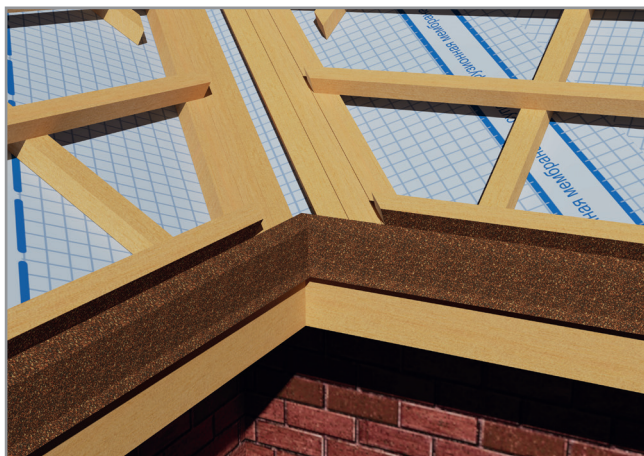

1. Контррейка
2. Обрешетка
3. Планка ендовы
4. Сплошная набивка
5. Стропило
6. Гидроизоляция

Рис 8.6.5 Узел ендовы

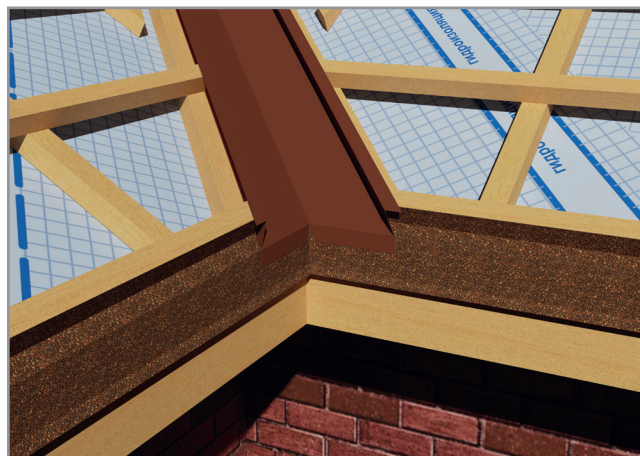
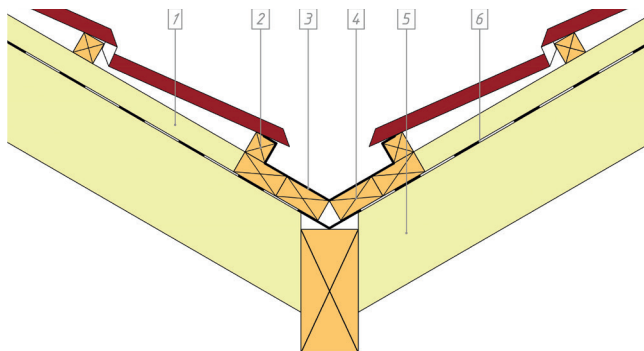
8.7 Обрешетка фронтона



Рис 8.7.1 Ветровая доска

Обрешетка фронтона должна заканчиваться ветровой доской. Для удобства берем доску сечением 30*150мм. Ветровая доска должна быть на 30мм выше обрешетки под композитную черепицу.

8 ОБРЕШЕТКА КРОВЛИ

8.8 Подготовка под крепление коньковой планки

Основой под монтаж коньковой планки является устройство конькового бруса. Коньковый брус удобно монтировать на держатели конькового бруса.

Разберём пошагово этапы для монтажа держателей конькового бруса для кровель с уклоном в 30-50 градусов.

- Находим центр конька.
- Крепим по одному держателю конькового бруса по краям на высоту 90-100 мм от контррейки до головки держателя
- Натягиваем между крайними держателями конькового бруса шнур и с шагом не более 500мм монтируем остальные держатели
- Крепим коньковый брус на держатели

Обратите внимание: стыковать брус следует на держателях.

Для кровель с большим или меньшим углом высота конька может меняться в пользу привлекательности кровли.



Рис 8.8.1 Установка крайних держателей конькового бруса



Рис 8.8.2 Монтаж держателей конькового бруса

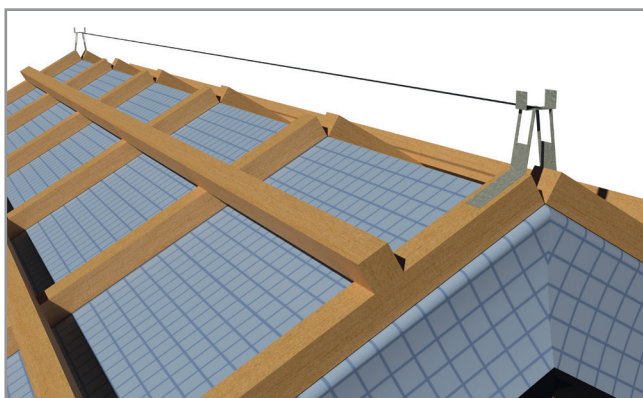

Рис 8.8.3 Монтаж конькового бруса

9.1 Монтаж планок карнизных и тайлов

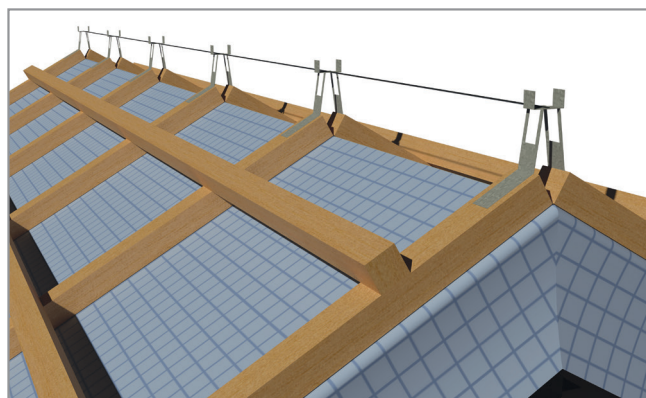
Перед монтажом нижнего тайла крепим карнизную планку. При этом нахлест доборных элементов составляет 100мм. Планка прибивается двумя-тремя гвоздями.

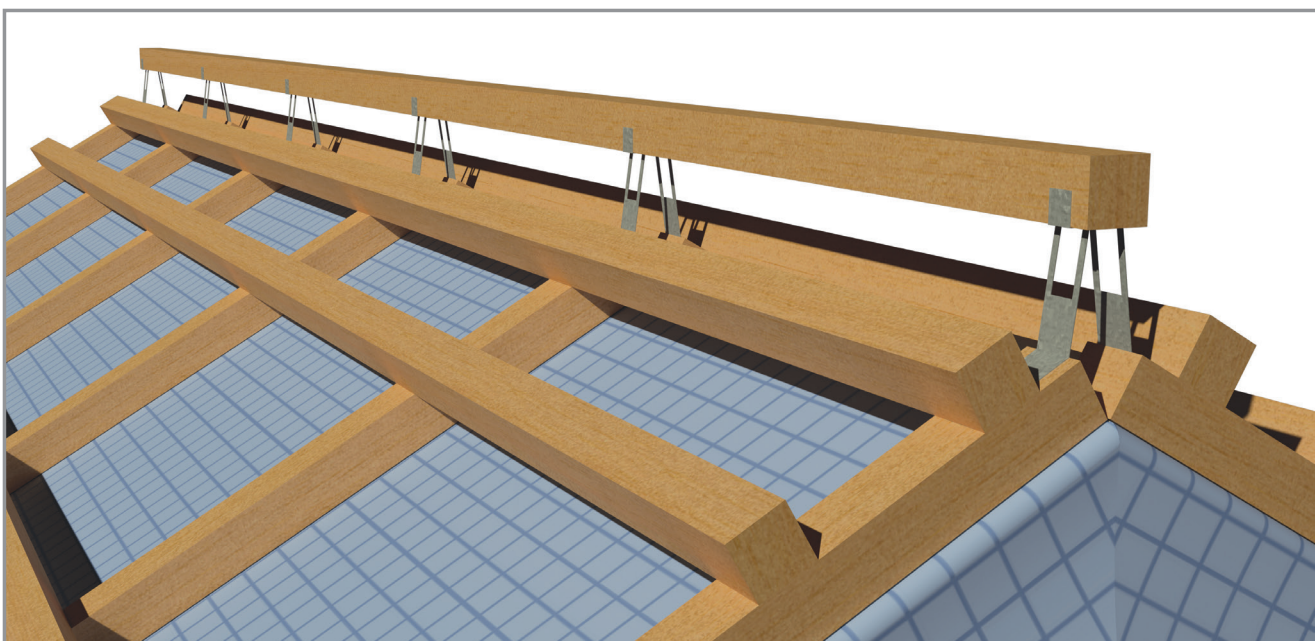

Рис 9.1.1 Монтаж планки карнизной малой



Рис 9.1.2 Монтаж планки карнизной большой

Монтаж QUEENTILE® Classic

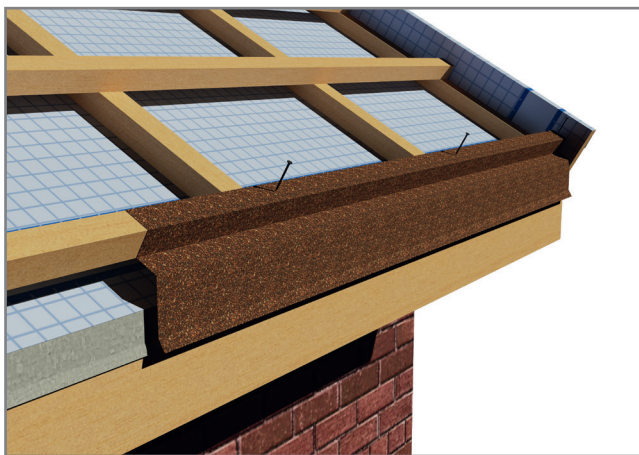
Начинать монтаж черепицы QUEENTILE® Classic следует со второго верхнего ряда и двигаться вниз к свесу.

Тайлы нужно смещать в шахматном порядке. Самым последним бьём верхний ряд, куда можно уложить обрезанные тайлы, предварительно обрезав их с учетом нахлеста на замке.

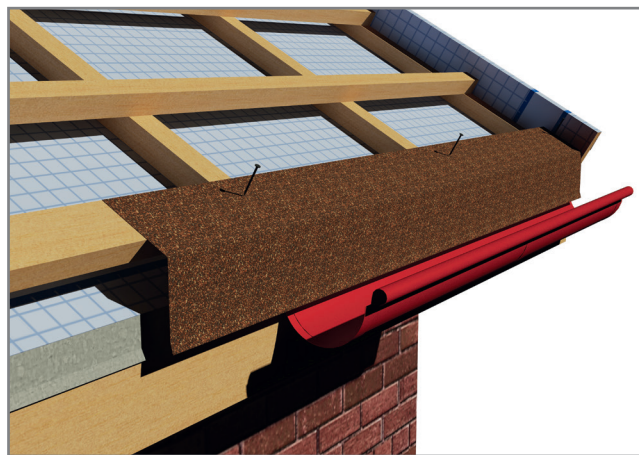
Черепицу с неглубоким профилем QUEENTILE® Classic следует подгибать по хребтовым и фронтовым узлам, а также в местах примыканий. Укладка тайлов может вестись как слева направо, так и наоборот.

Направление выбираем в зависимости от ветровых нагрузок, визуальной привлекательности кровли и других условий проекта.



Рис 9.1.3 Подгиб тайла на фронтоне

9 МОНТАЖ ТАЙЛОВ И ДОБОРНЫХ ЭЛЕМЕНТОВ



Рис 9.1.4 Укладка горизонтального ряда

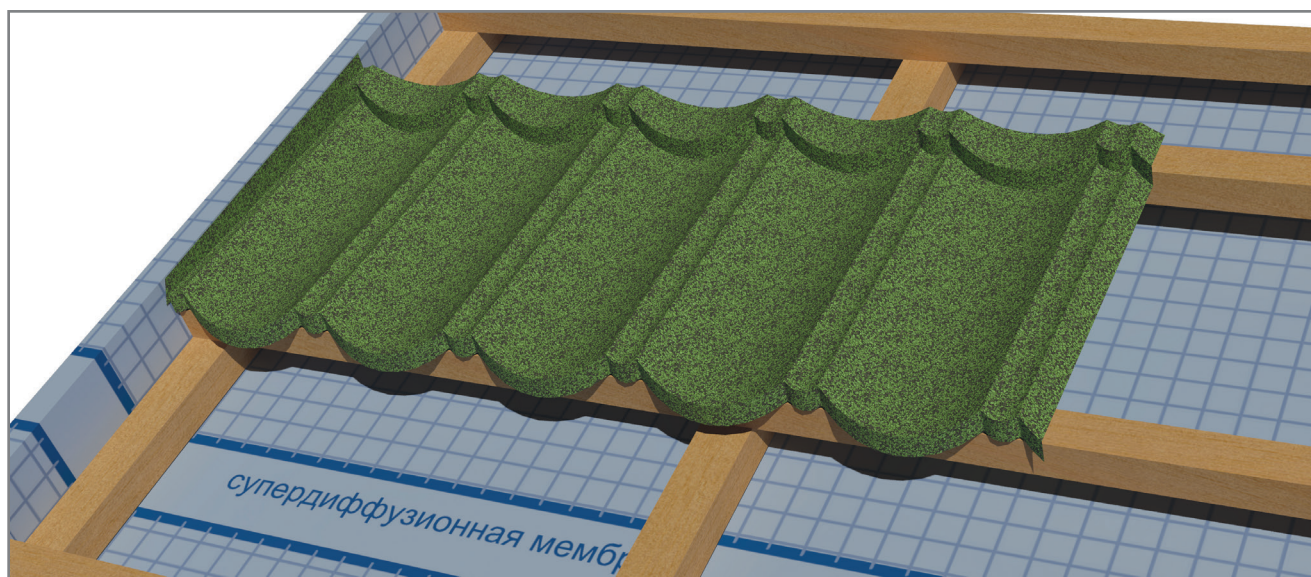

Рис 9.1.5 Укладка вертикального ряда

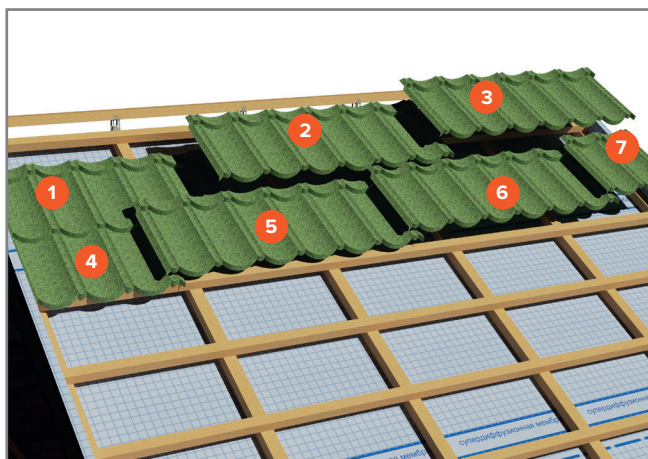

Рис 9.1.6 Наклест тайлов слева направо

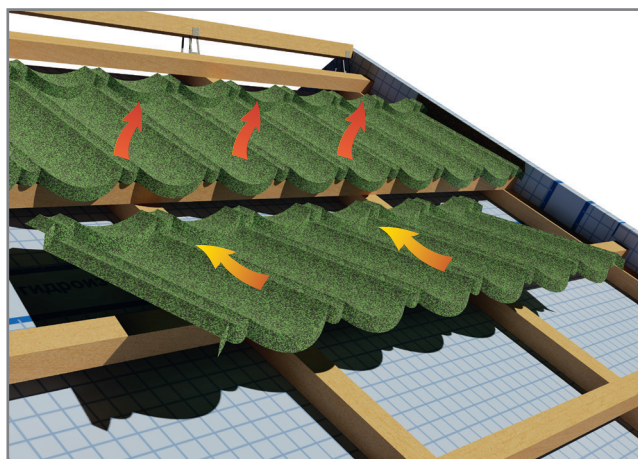

Рис 9.1.7 Наклест тайлов справа налево

Тайлы с глубоким профилем QUEENTILE® Standard и QUEENTILE® Verona не требуют подгиба.

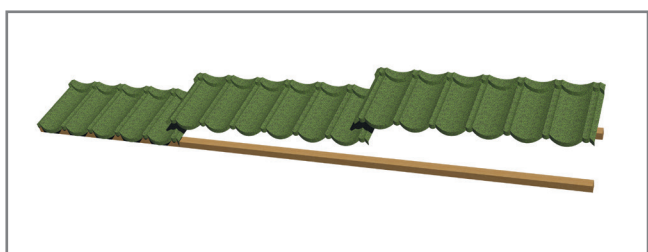
Замок в QUEENTILE® Standard нехарактерный для композитной черепицы. Он визуально скрывает вертикальный шов, но предполагает только одно направление монтажа, когда левый тайл ложится на правый.

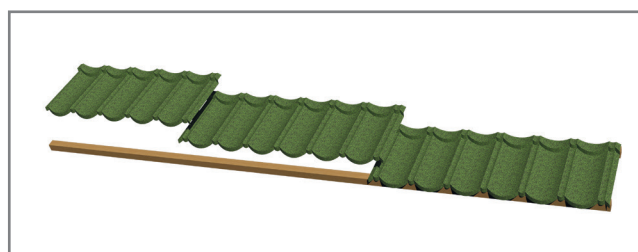

Рис 9.1.8 Примыкание к фронтому

QUEENTILE® Standard производится путём проката и в месте верхнего расположения замка есть выступающая часть, которую можно подогнуть с помощью молотка так, чтобы тайл плотно прилегал к обрешетке.

Черепица QUEENTILE® Standard производится в трёх типоразмерах: 1-тайловая, 3-тайловая и 6-тайловая. Если на кровле используются многотайловые листы, нужно начинать монтаж именно с них.

Композитная черепица QUEENTILE® Standard имеет одну уникальную особенность. Вы можете производить монтаж от карнизного свеса к коньковому узлу по аналогии с классическим способом монтажа для всех типов кровельных покрытий.

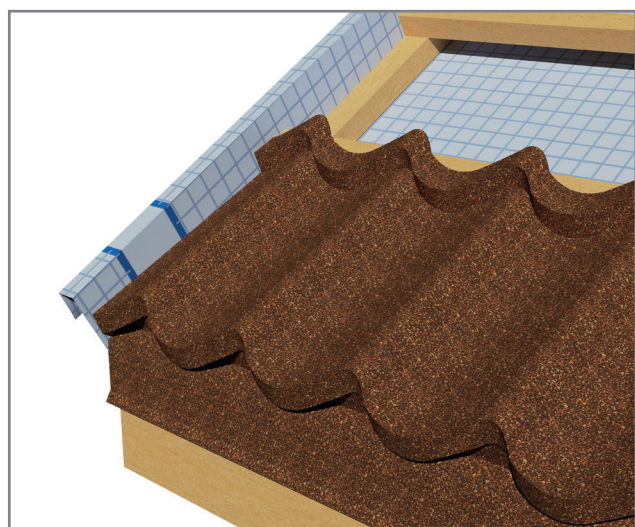

Рис 9.1.9 Нахлест возможен только справа налево



Рис 9.1.10 Монтаж первого ряда

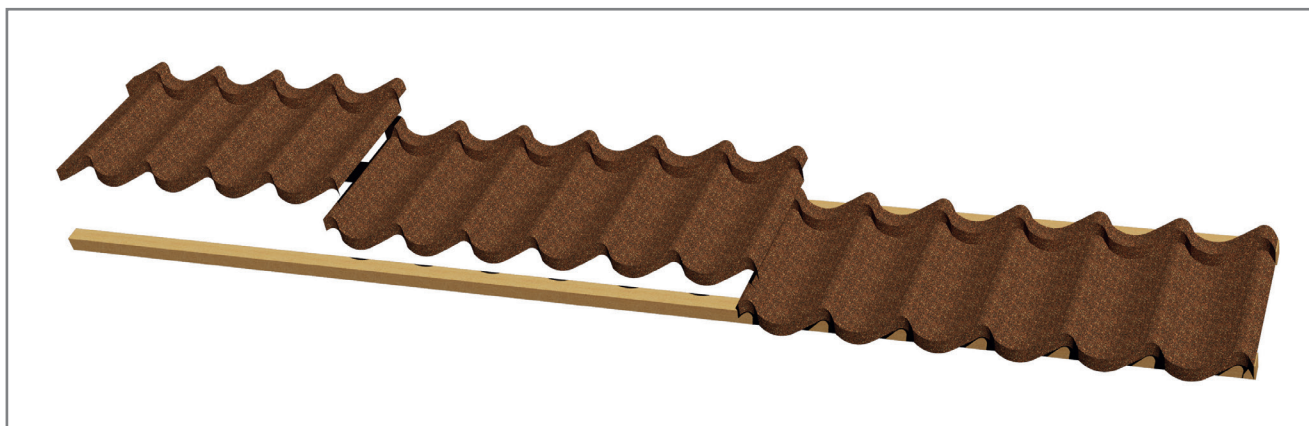

Рис 9.1.11 Монтаж следующих рядов

Также не исключен стандартный способ монтажа для любой композитной черепицы от конька к карнизу.

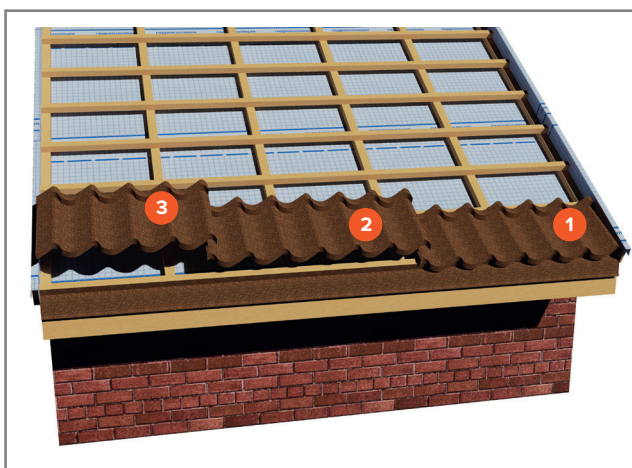
Крепление композитной черепицы следует производить с помощью окрашенных коррозионно-стойких гвоздей.

Начальные тайлы крепятся в верхней части 2-3 гвоздями перпендикулярно плоскости ската в обрешетку. В дальнейшем эти точки крепления скроются под верхними тайлами или доборными элементами или их следует покрыть ремкомплект.

Расположение основных точек крепления тайлов на плоскости ската производится на стыках листов и через одну волну. 1-тайловые листы крепятся минимум на 8 точек крепления, 3-тайловые – на 16, а 6-тайловые – на 28 точек.



Рис 9.1.12 Точки крепления тайлов

9 МОНТАЖ ТАЙЛОВ И ДОБОРНЫХ ЭЛЕМЕНТОВ

Крепление листов производится в вертикальный уступ, разделяющий поперечные ряды тайлов. Исключение составляют первый у карниза и последний в верхней точке ряд ската.

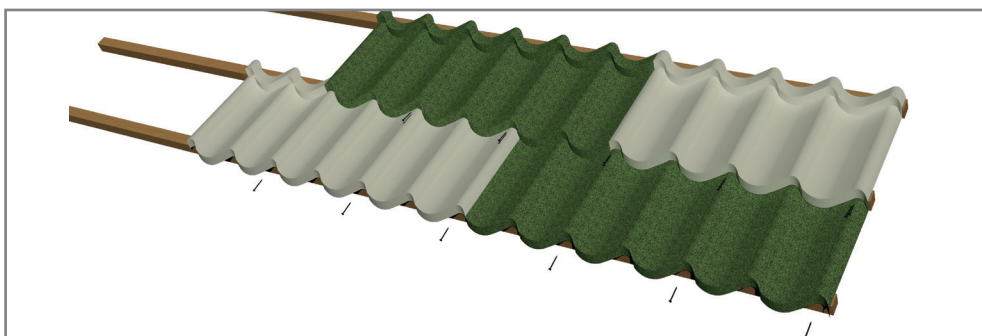

Рис 9.1.13 Точки крепления на свесе

Постановку гвоздей можно вести как вручную, так и с пневматического пистолета. Бьем гвоздь под углом около 45° к плоскости ската, стараясь попасть в ребро бруса обрешетки. Если гвозди забивать вручную, то необходимо добивать их с помощью добойника. Шляпки гвоздей обрабатываем ремкомплект.

9.2 Монтаж конька

Поверх конькового бруса укладываем вентиляционную ленту конька достаточной ширины. Фиксируем её степлером на скобы и приклеиваем их к поверхности композитной черепицы, раскатывая края валиком.

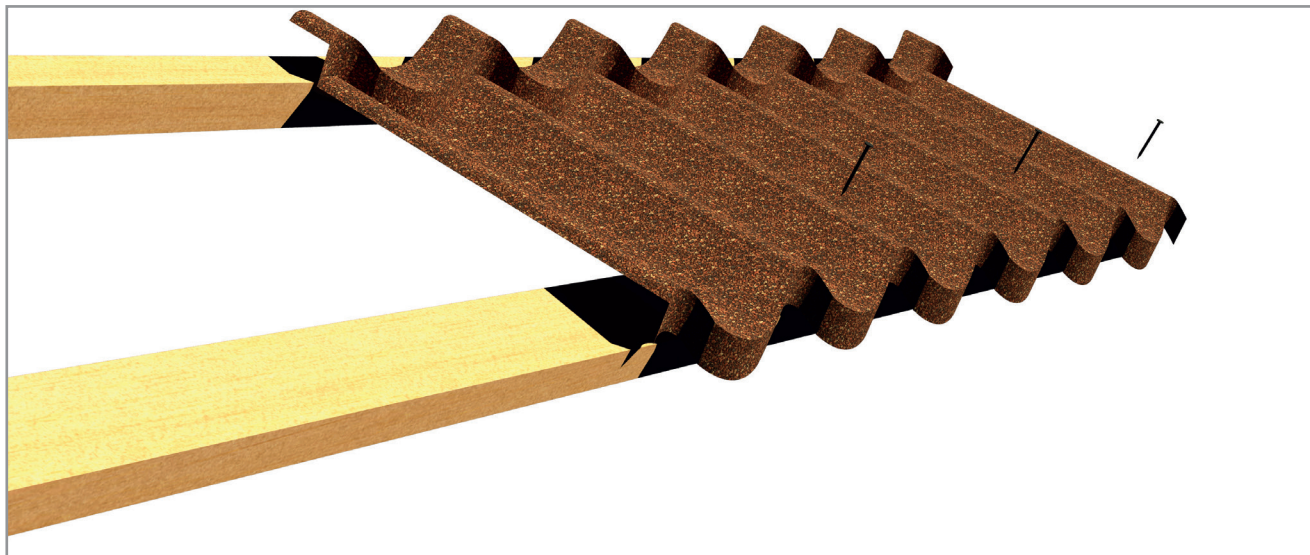

Рис 9.2.1 Примыкание тайлов к коньковому брусу



Рис 9.2.2 Монтаж вентиляционной ленты

Монтируем планку конька, прикрепляя ее сверху к коньковому брусу. Обязательно контролируйте, чтобы коньковая планка укладывалась по прямой линии. Для ориентира рекомендуем использовать натянутую нить.

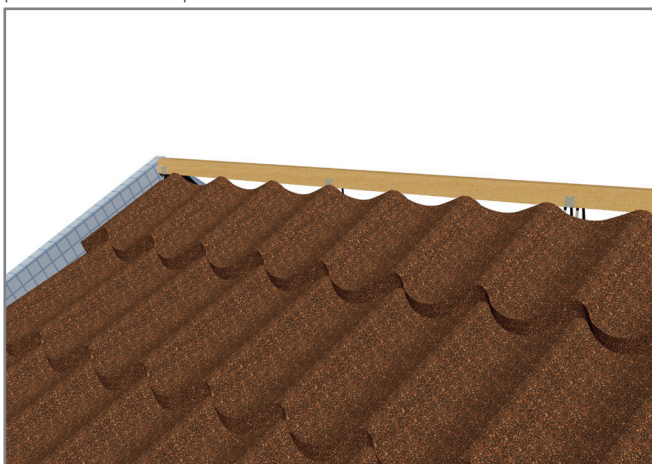
Для того, чтобы придать коньку законченный вид, на крайних коньковых элементах устанавливаем заглушку конька.

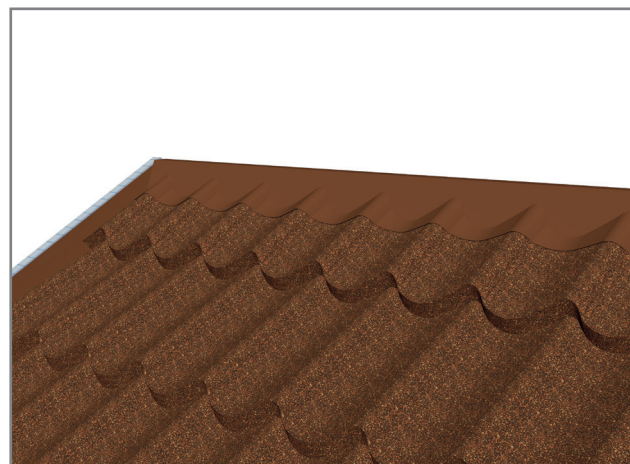

Рис 9.2.3 Монтаж планки конька



Рис 9.2.4 Монтаж заглушки

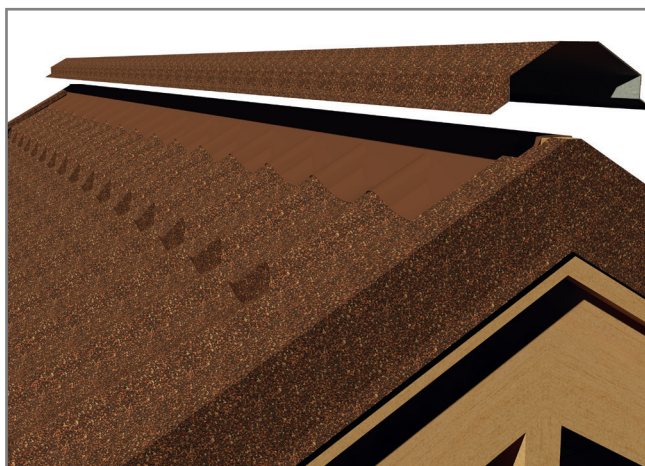

Рис 9.2.5 Узел конька без вентиляционной ленты

1. Обрешетка
2. Тайл Classic
3. Держатель конькового бруса
4. Подгиб тайла
5. Планка конька

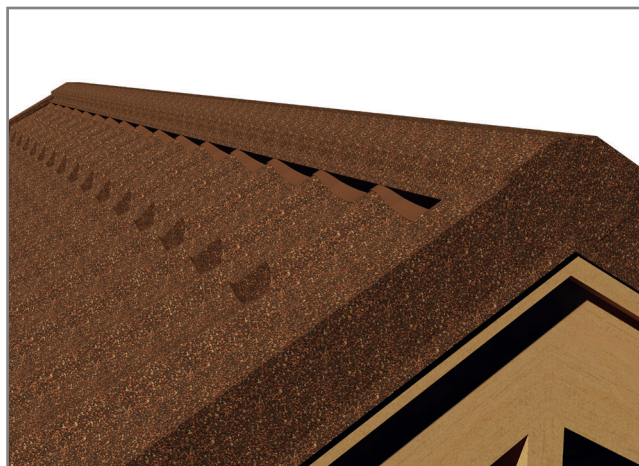

Рис 9.2.6 Узел конька с вентиляционной лентой

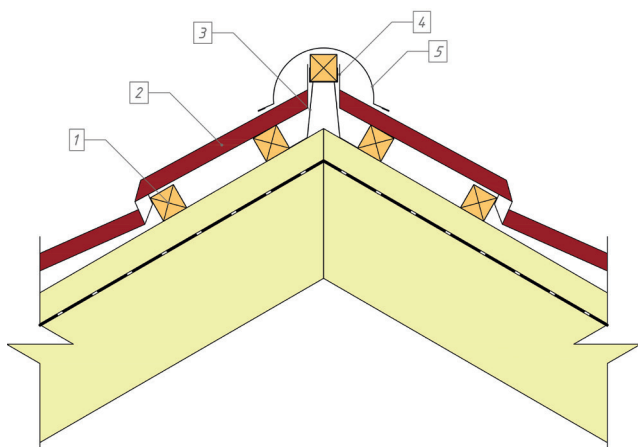
1. Обрешетка
2. Тайл Classic
3. Держатель конькового бруса
4. Вентиляционная лента конька
5. Планка конька

Например. Прорежьте планку по углам пересекающихся плоскостей на 10-15мм (Рис 9.2.10) и согните образовавшиеся консоли вовнутрь на 90° (Рис 9.2.11). Для удобства гибки надрезы можно делать под углом 45° к точке их встречи. Установите изнутри заглушку конька (Рис 9.2.13) на герметик и закрепите вытяжными заклёпками либо саморезами.

9 МОНТАЖ ТАЙЛОВ И ДОБОРНЫХ ЭЛЕМЕНТОВ

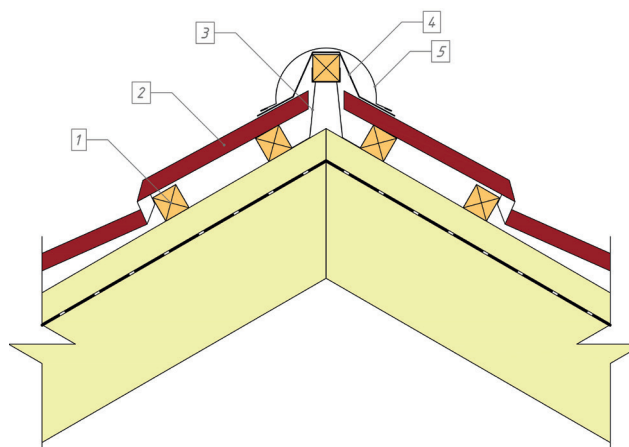

Рис 9.2.7 Примыкание тайлов к коньковому брусу без использования кровельной ленты



Рис 9.2.8 Примыкание тайлов к коньковому брусу без использования кровельной ленты

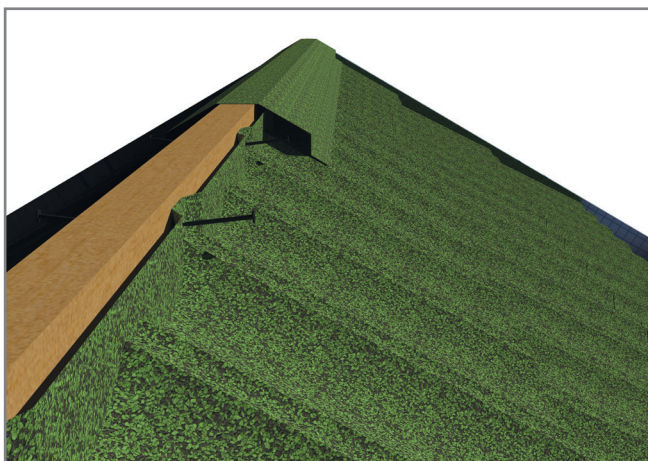

Рис 9.2.9 Монтаж заглушки конька

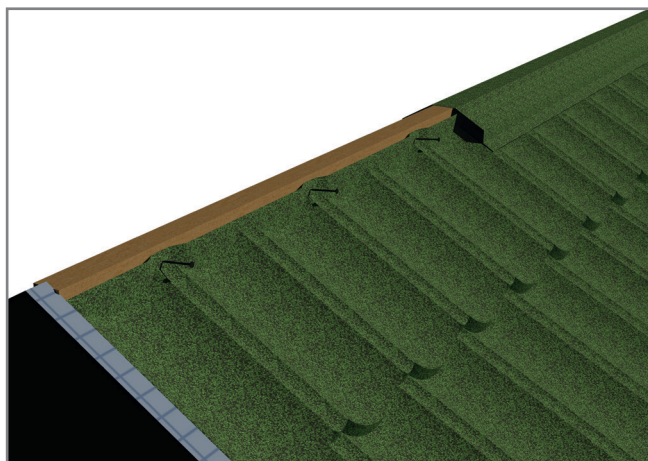

Также заглушку можно прикрепить другим способом – на отдельно приготовленные уголки из обрезков.

Заглушка готова. Теперь стыки заглушки и конька обработайте по необходимости герметиком и ремкомплект.

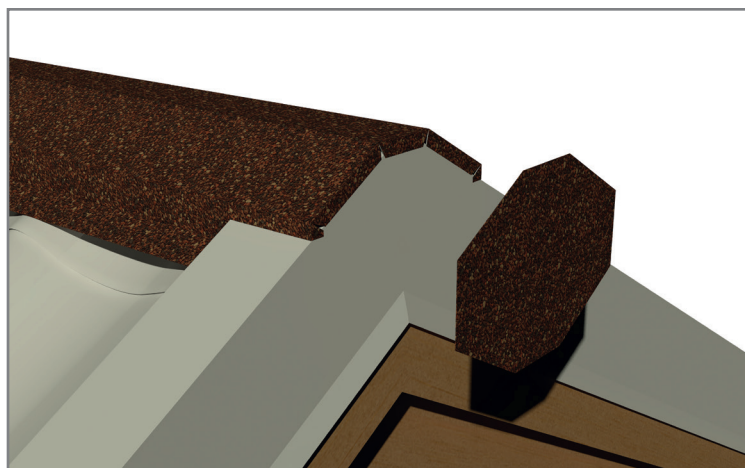
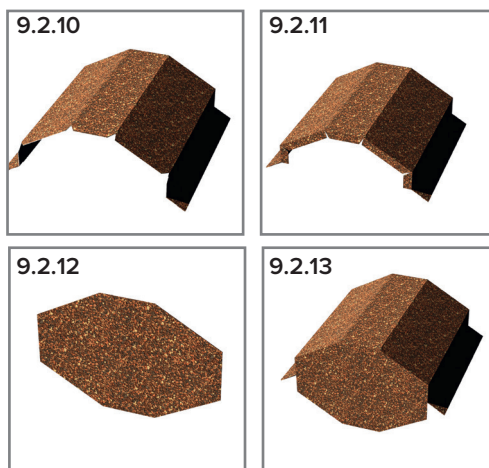
Соединения трёх и более коньковых планок, а также стыковку с фронтовыми планками нужно подогнать по месту, а затем также обработать герметиком и ремкомплект.

9.3 Монтаж декоративной планки ендовы

Монтируем декоративную планку ендовы снизу вверх. Подгоняем по месту нижнюю часть первой планки и верхнюю часть последней.

Крепление осуществляется на коррозионно-стойкие саморезы с плоской широкой шляпкой или на вытяжные алюминиевые заклёпки в местах соприкосновения планки с черепицей. Очень важно, чтобы укладка была ровной – для этого натягиваем нити.

Декоративная ендова нужна для эстетической красоты и выравнивания линии внутренних углов на кровле, а так же для предотвращения забивания снега и мусора во внутреннюю ендову.

Обратите внимание: нахлест планок в узле ендовой должен быть не менее 100 мм.

9.4 Монтаж планки фронтовой

Планки для отделки фронтона идут в двух вариантах – левая и правая. Они идеально подогнаны к шагу волны черепицы.



Рис 9.4.1 Монтаж фронтовых планок



Рис 9.4.2 Монтаж фронтовых планок

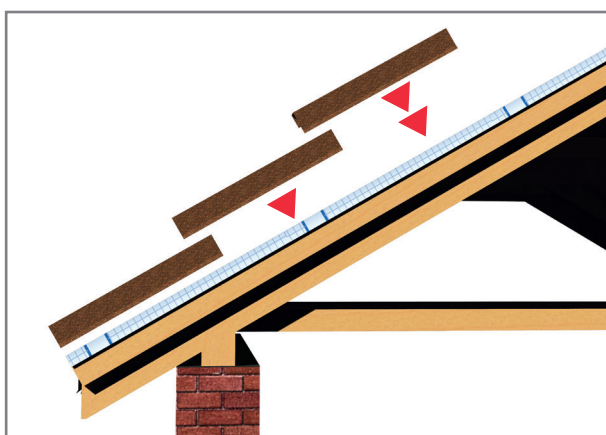

Рис 9.4.3 Проклеивание уплотнителя



Рис 9.4.4 Планка с приклеенным уплотнителем

9 МОНТАЖ ТАЙЛОВ И ДОБОРНЫХ ЭЛЕМЕНТОВ

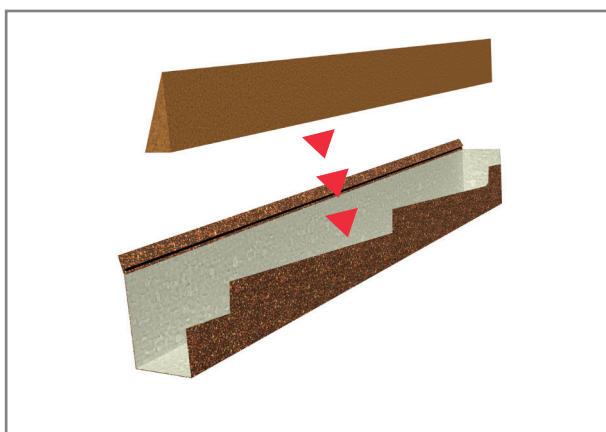
Крепление фронтовой планки производим в верхнюю часть, оставляя возможность для монтажа подшивочных элементов фронтового свеса. Монтаж ведется снизу вверх.



Рис 9.4.5 Монтаж фронтовой планки с заглушкой

У нижних планок есть необходимость закрыть выступающий торец.

Например. Из обрезков материала вырежьте 4 уголка. Прикрепите их к краю фронтовой планки. Затем. Вырежьте из плоского листа прямоугольник со сторонами, размер которых на 2 мм меньше, чем внутренняя полость планки. Закрепите вытяжными заклёпками либо саморезами. Обработайте ремкомплект.



Рис 9.4.6 Подрезка планки по углам



Рис 9.4.7 Подгиб образовавшихся консолей

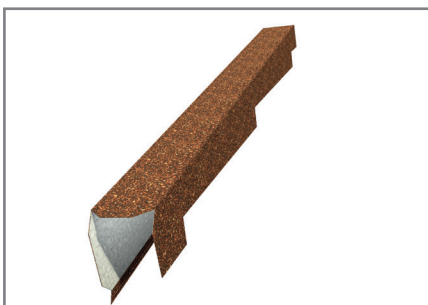

Рис 9.4.8 Установка заглушки торца планки

9.5 Устройство примыкания

Очень важно, чтобы гидроизоляционная мембрана была надёжно приклеена в местах примыкания.

В зависимости от материала поверхности стены, трубы или прочих конструкций кровли, вам может понадобиться подготовить поверхность к поклейке ленты. Ленту примыкания следует укладывать снизу вверх, раскатывая металлическим роликом. Затем накрываем ленту планкой бокового примыкания.

Для крепления планки подбираем крепежные элементы, исходя из материала стен или трубы. Верхнюю грань планки и соединения планки между собой обрабатываем герметиком.

Обратите внимание: штробить или вести другие грубые работы на кровле с уложенной композитной черепицей не рекомендуется, поскольку при этом образуется мелкая пыль. Её будет трудно быстро очистить с шероховатой поверхности кровельного материала.



Рис 9.5.1 Приклеивание мембраны к вертикальной поверхности



Рис 9.5.2 Монтаж композитной черепицы в месте примыкания

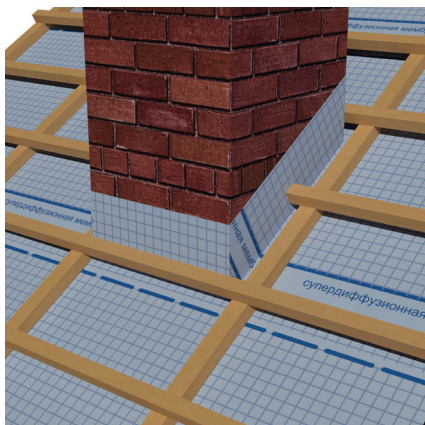

Рис 9.5.3 Приклеивание кровельной ленты в нижней части узла примыкания

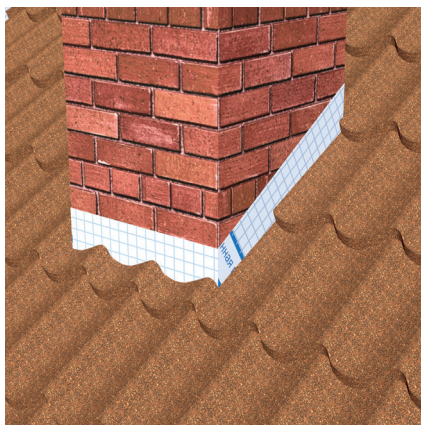

Рис 9.5.4 Приклеивание кровельной ленты

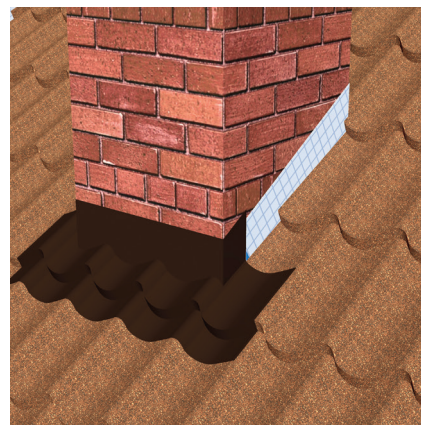

Рис 9.5.5 Монтаж планки примыкания в нижней части узла примыкания

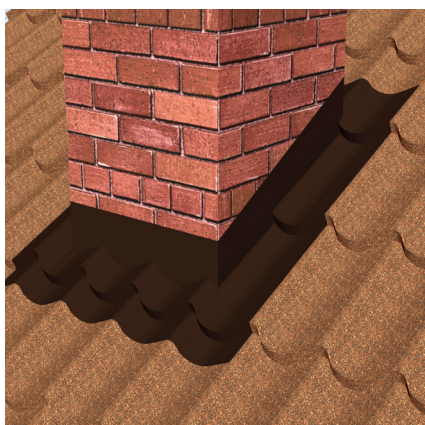

Рис 9.5.6 Монтаж планок примыкания сбоку и сверху узла примыкания.

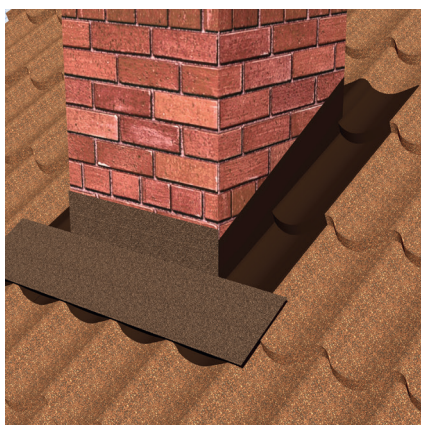

Рис 9.5.7 Примыкание ската кровли к стене перпендикулярно к уклону

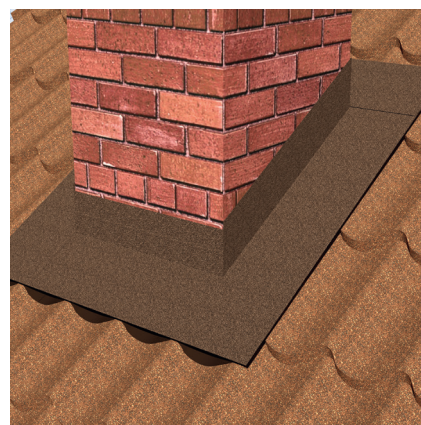

Рис 9.5.9 Примыкание ската кровли к стене перпендикулярно уклону

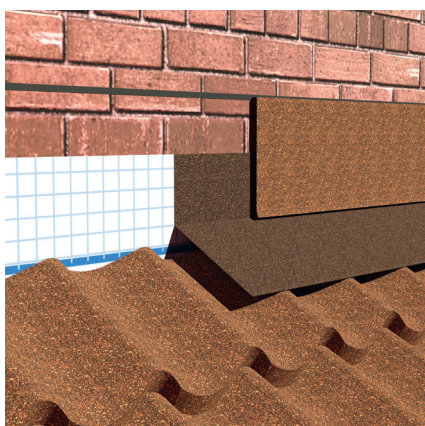

Рис 9.5.8 Примыкание ската кровли к стене параллельно уклону

1. Силиконовый герметик
2. Планка бокового фартука
3. Планка бокового примыкания №2

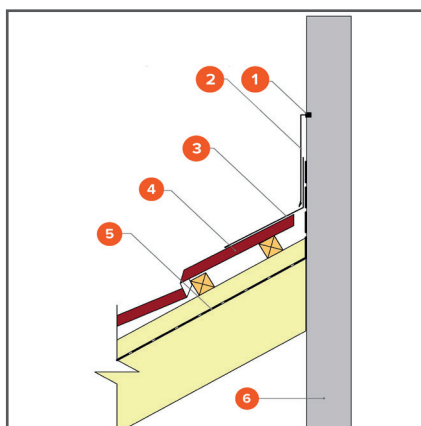
4. Тайл Standard
5. Супердиффузионная мембрана
6. Стена

1. 9 МОНТАЖ ТАЙЛОВ И ДОБОРНЫХ ЭЛЕМЕНТОВ

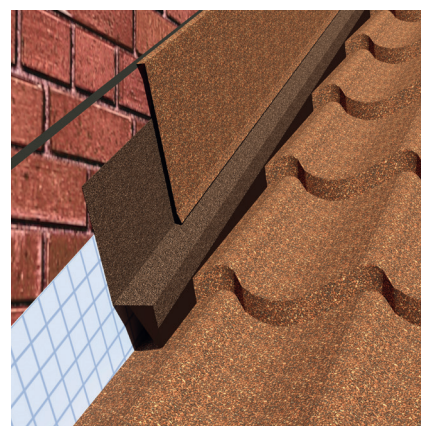
9.6 Обработка ремкомплектom

После монтажа кровельного покрытия и доборных элементов, необходимо обработать все повреждения декоративного покрытия, а также гвозди, саморезы, заклёпки и другие элементы крепления. В стандартный ремонтный набор композитной черепицы QUEENTILE входят:

- акриловое связующее – 1 л;
- базальтовый гранулят – 1 кг;
- и акриловая глазурь – 0,5 л.

Для нанесения связующего и глазури вам понадобятся кисти.

Рекомендуемая температура нанесения не выше +50С. Наносить состав нужно на сухую поверхность кровли. Связующее мы наносим каплей. Так оно полностью покрывает место повреждения поверхности композитной черепицы или точки крепления и надёжно зафиксировывает гранулят.

Внимание: глазурь наносится только через сутки после обработки поврежденных мест и точек крепления связующим и гранулятом.

Хранить акриловые составляющие ремкомплекта следует в тёплом месте при температуре выше 100С.

Таким образом, обработка ремкомплектom является завершающим этапом по устройству кровли из композитной черепицы QUEENTILE®.

ЗАКЛЮЧЕНИЕ

По вопросам расчета комплектации кровель обращайтесь к менеджерам. В кратчайшие сроки наши инженеры предоставят расчеты комплектующих кровли, с учетом нахлестов и отходов материалов.

Композитная черепица QUEENTILE® – это кровля нового поколения, которая занимает достойное место среди элитных строительных материалов. Качество черепицы сохраняет ее красоту и эстетичность на долгое время.

Благодаря новым технологиям, кровельные материалы меняются от тяжелых и громоздких систем к более простым и эффективным конструкциям. Выбирая композитную черепицу QUEENTILE®, вы выбираете надежность, качество и превосходную архитектурную выразительность.